



TECHNISCHE GEGEVENS

ALGEMEEN		D151AEG
Lossysteem	-	Draaiend
Laadvermogen	Kg	1500
Chassis	-	Geleed
Capaciteit waterbak	l	520
Capaciteit vlakke bak	l	626
Capaciteit vultrechter	l	900
Leeggewicht *	Kg	1530
Transmissie	-	Elektrisch
MOTOR		
Piek/nominaal vermogen	kW	19,6 / 7,6
Piekkoppel	N.m	130
Emissie	-	Nul uitstoot
BESTURING		
Maximale snelheid	km/h	14
Maximale hellingshoek	%	35
Externe draaicirkel	mm	3390
Tractie	-	4x4
Banden	-	10.0/75-15.3
HYDRAULISCH SYSTEEM		
Hydraulisch circuit	-	12 cc Tandwielpomp
Debiet	l/min	22,8
Werkdruk	bar	180
Tankcapaciteit	l	24,5
REMMEN		
Bedrijfsrem	-	Gesloten syst. Hydraulische aandrijving
Parkeerrem	-	Negatieve rem en elektrohydraulische ontgrendeling
ACCU		
Type accu	-	Lithium ion (NCM)
Bruto capaciteit	kWh	9,3
Systeemspanning	V	51,2
Afhankelijkheid ***	-	1 intense dienst
OPLADEN		
Oplader	-	Integrated
Oplaadtijd 20-80% **	-	2h (@230V)
Oplaadtijd 20-80% (externe snellader) **	-	1h (@400V)
Stekker oplaadkabel	-	16A 110V (geel); 16A 230V (blauw); 16A 400V (rood)

* Kan veranderen door optionele apparatuur. ** Afhankelijk van omgevingsomstandigheden en soort en vermogen van laadstation.
*** Afhankelijk van omgevingsomstandigheden en soort gebruik. Voor temperaturen onder 0°C wordt de Long Range pack aanbevolen.

AFMETINGEN

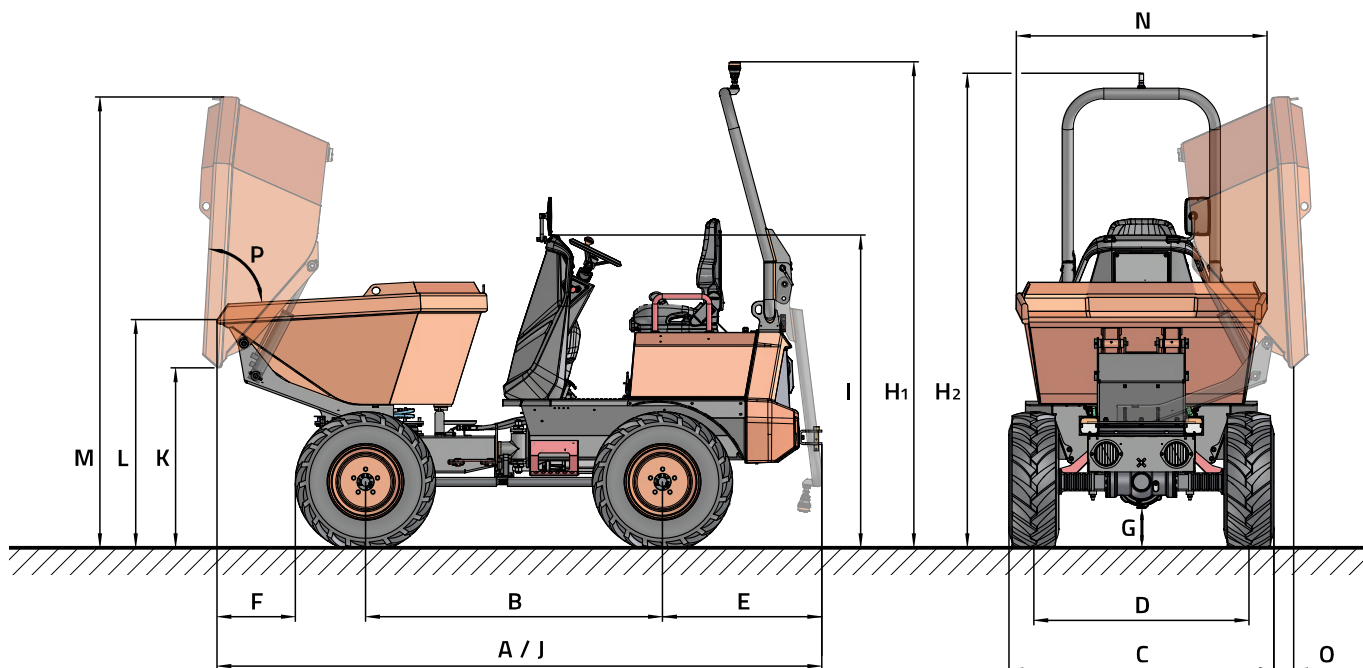

AFMETINGEN (mm)		D151AEG	
A		3360	
B		1650	
C		1472	
D		1195	
E		885	
F		460	
G		221	
H		2715	2655
I		1755	
J		3360	
K		987	
L		1257	
M		2520	
N		1400	
O		127	
AFMETINGEN (°)			
P		83	

1 ▲ | ▲ 2



www.ausa.com

Producten kunnen zonder voorafgaande kennisgeving worden gewijzigd. Afbeeldingen in het hele specificatieblad kunnen verwijzen naar niet-standaard machines of niet-beschikbare configuraties, afhankelijk van het model.

Het logo en de huisstijl van AUSA zijn eigendom van het bedrijf, ze kunnen niet zonder toestemming worden gebruikt.

MKCAT.D151AEG.EU.0424NL